

BRIO
design Romano Marcato
2001



Brio est une table légère et polyvalente, parfaite pour bars et restaurants, mais facilement adaptable à d'autres endroits: au bureau ou à la maison elle se transforme en plan de travail supplémentaire, en bureau d'appoint ou bout de canapé. Le plateau, rond ou carré, est proposé en différents bois, plusieurs dimensions et avec hauteur réglable, pour offrir le maximum de flexibilité.









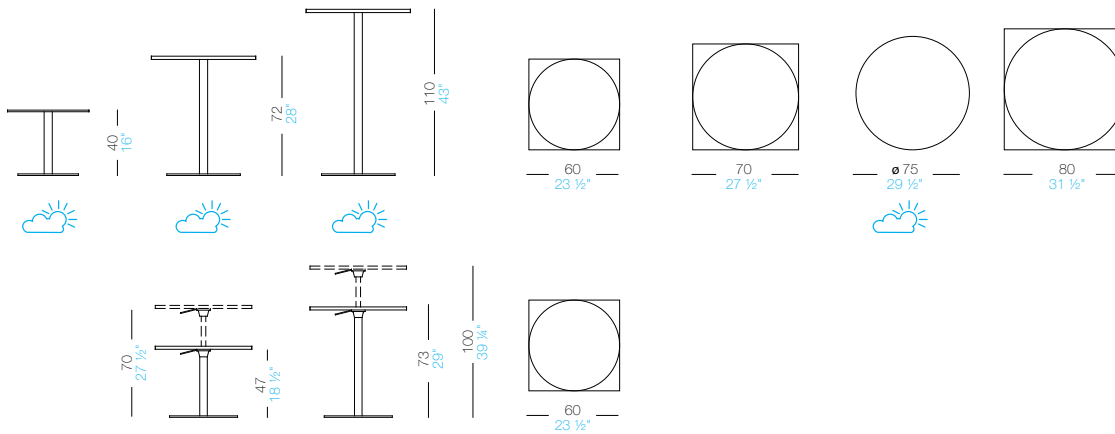

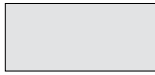











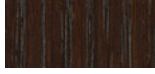
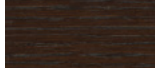

BRIO



Table disponible en trois hauteurs fixes ou réglable avec plateau en multiplis rond ou carré de différentes tailles et finitions. La base est en métal revêtue avec acier inox finition « toile de lin » et feutre. La colonne est en acier chromé mat. BRIO en hauteur fixe est disponible aussi avec base et colonne laquées en poudre.

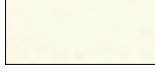

base		plateau		piano acciaio Ø75			
	acier inox toile de lin		lamifié blanc		métal laqué blanc		noir 
	laqué en poudre: noir 		HPL blanc		métal laqué noir		blanc 
	laqué en poudre: blanc 		HPL chêne blanchi		chêne blanchi		
	colonne chromé mat		HPL chêne teinté wengé		chêne teinté wengé		
	laqué en poudre: noir 		HPL fenix noir		noir pore ouvert		
	laqué en poudre: blanc 		HPL fenix blanc		verre sérigraphié (Ø 60 e 60x60 cm)		
			laqué blanc				

Usage et entretien

Nettoyer toutes les parties en bois, cuir, tissu et métal avec un linge humide voire avec un détergent liquide dilué qui soit neutre. Ne pas utiliser de produits à base d'alcool, eau de javel, solvant ou produits abrasifs. Pour soulever et déplacer le produit, ne pas saisir seulement l'assise, mais toute la structure. Le produit ne doit pas être chargé d'un poids placé sur le bord de l'assise car il a été conçu pour un usage en conditions normales d'appui (sur 4 pieds ou bases centrale). L'usine n'est pas responsable des dommages qui pourraient être causés à des sols délicats. Eviter l'usage incorrect du produit : ne pas monter sur le produit, ni sur les repose-pieds ou sur les accoudoirs. Eviter les oscillations qui peuvent compromettre le fonctionnement du produit et la sécurité de l'utilisateur final. Le bois et le cuir sont des matériaux délicats qui peuvent être facilement endommagés.

Leurs petites imperfections sont des caractéristiques des matériaux naturels et doivent être acceptées. Ne pas exposer aux intempéries ni à des sources de chaleur supérieure à 40°C. Les produits pour l'extérieur subissent l'action des intempéries. D'éventuelles altérations superficielles peuvent se constater suite à l'exposition à des températures élevées, à l'humidité ou à la proximité de la mer. Un entretien correct et régulier des produits peut augmenter leur durée de vie. Le produit exposé à la lumière peut changer de couleur. Les interventions sur les produits doivent être faites par des ouvriers experts. Eliminer le carton après le déballage complet du produit pour éviter de perdre la quincaillerie ou des composants.

En fin de vie du produit, il faut l'éliminer lui et ses composants selon les normes environnementales en vigueur.